

STOCKAGE

Conteneurs polyéthylène

Capacités : 1 000 et 1 800 Litres.

Vanne de vidange par guillotine ou papillon



Pour le stockage de vos pulvérulents et granulés

Les conteneurs PALAMATIC sont destinés au transport, stockage et dosage de produits pulvérulents. Ces conteneurs de transport tout plastique sont rotomoulés et particulièrement adaptés aux industries agro-alimentaires, pharmaceutiques et tout autre secteur utilisant la manutention des produits en vrac par conteneurs. Ils présentent une alternative à l'utilisation de bigs bags, cuves et bacs. Le manutention peut être réalisée par transpalette ou chariot élévateur. Ces conteneurs sont assemblés en 3 parties interchangeables : palette - support - bouteille.

OPTIONS & ACCESSOIRES

- Ouverture automatique disponible en option standard
- Connexion confinée des conteneurs sur vos alimentations process par joint d'étanchéité et station de vidange
- Fabrication Atex homologuée Atex II 2GD - Resistivité surface et terre 10⁸ Ohm
- Choix des vannes de sorties :

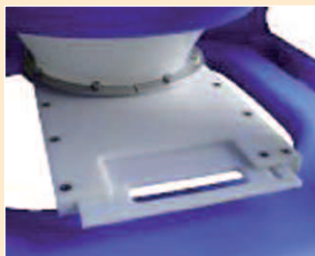

Vanne guillotine

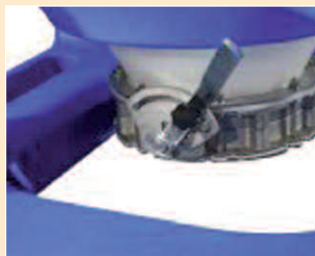

Vanne papillon inox
Corps aluminium



Vanne papillon
tout inox

Installations



Conteneurs 1 000 litres



Conteneurs 1 800 litres
équipé d'une vanne papillon



Conteneur Atex,
resistivité réduite

Caractéristiques techniques 2 modèles : 1000 et 1800 litres

Type	Conteneur 1 000 litres	Conteneur 1 800 litres
Dimensions	1180x1180x1780 mm	1180x1180x2280 mm
Volume	1100 litres avec un maximum de 1000 kg	1800 litres avec un maximum de 1000 kg
Poids	165 KG	190 kg
Matière	LLDPE (qualité alimentaire)	LLDPE (qualité alimentaire)
Cône d'écoulement	60 degrés	60 degrés
Couvercle	400 mm, couvercle à visser, plombage possible	400 mm, couvercle à visser, plombage possible
Accessoires	Soupape d'aération, Plaquette d'identification	Soupape d'aération, Plaquette d'identification
Sortie	VERTICALE - Vanne papillon : corps extérieur en aluminium et papillon inox 304 - Vanne papillon inox 316 - Vanne guillotine PE	VERTICALE - Vanne papillon : corps extérieur en aluminium et papillon inox 304 - Vanne papillon inox 316 - Vanne guillotine PE
	HORIZONTALE DN 50 : - Vanne papillon inox 316 - Vanne PP à boisseau sphérique DN 80 : - Vanne papillon inox 316	

PLANS 1000 ET 1800 LITRES

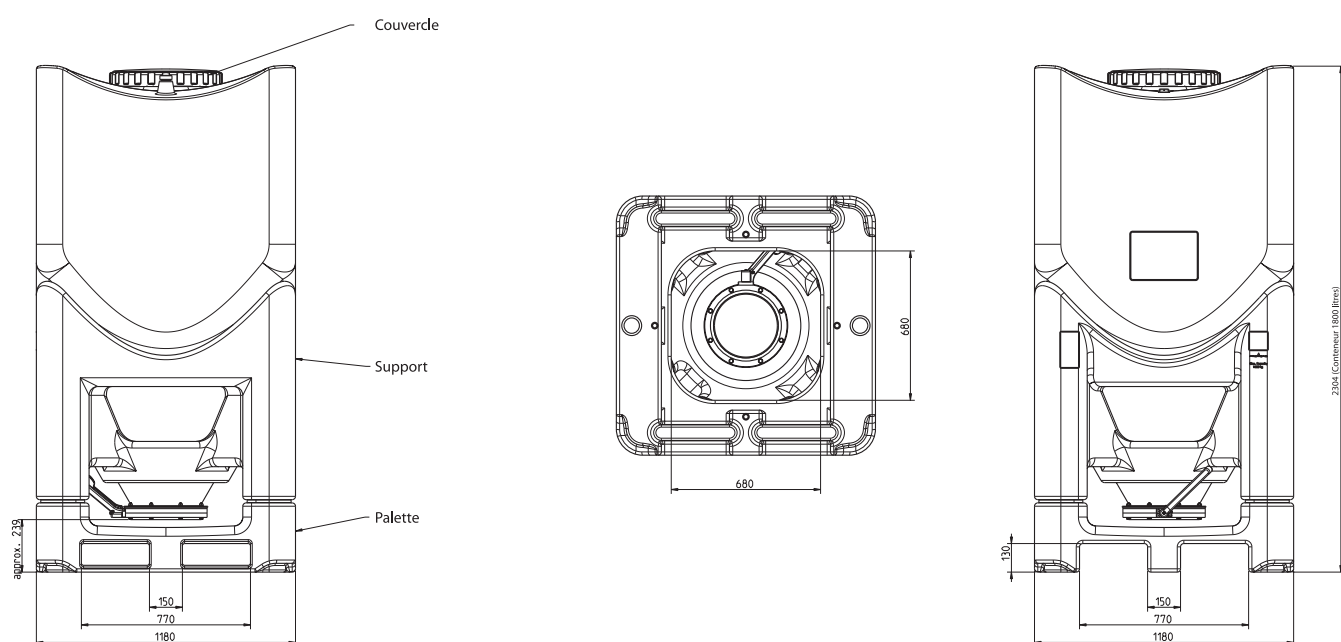

Avantages :

- Manutention par chariot élévateur et transpalette
- Gerbable 1 + 1
- Prix
- Hygiène totale grâce à un nettoyage en profondeur
- Design attractif et adaptabilité aux couleurs de votre société
- Matière qualité alimentaire
- Absence de corrosion

- Protection des sols
- Poids réduit
- Manutention aisée et sans bruit
- Conception distincte de la bonbonne et de l'embase de manutention permettant un changement unitaire
- Pour faciliter la descente de vos poudres, des structures de vidage vibrantes sont disponibles

Pour en savoir + : www.palamaticprocess.com