

DOSAGE

Ecluses rotatives passage latéral

Fabrication fonte, inox 304, 316L
Débit de 5 à 38 litres/tour



Dosage des poudres pour alimentation du transfert pneumatique

Les écluses sont conçues pour l'alimentation contrôlée de produits pulvérulents ou granulaires des installations de transport pneumatique poussé.

CARACTÉRISTIQUES TECHNIQUES :

- Après déchargement des alvéoles en partie haute, le rotor décharge la matière par gravité dans le courant d'air comprimé qui traverse la partie basse du distributeur. Le produit est ainsi transféré. Le raccordement en ligne de l'écluse sur la tuyauterie de transfert assure la mise en vitesse du produit. Une ligne de dégazage peut être connectée au corps de l'écluse pour équilibrer les volumes et assurer un remplissage optimum.

Installations



Présentation générale

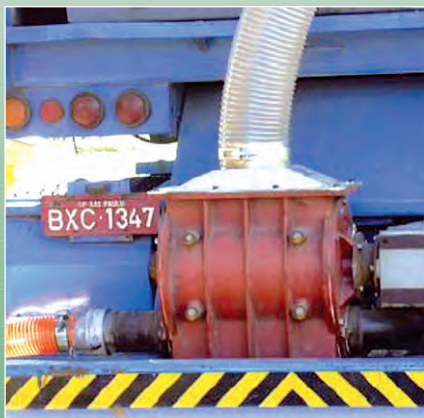

Écluse en sortie de camion souffleur



Alimentation transfert pneumatique



Alimentation transfert pneumatique



Écluse tout inox pour transfert pneumatique de granulés plastiques en sortie de silo de stockage



DIMENSIONNEL

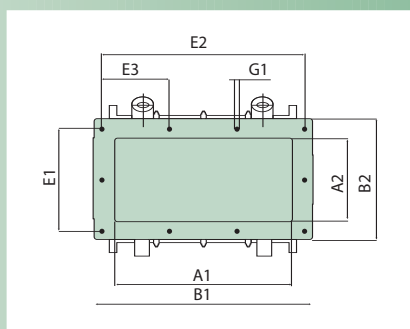

Bride d'entrée

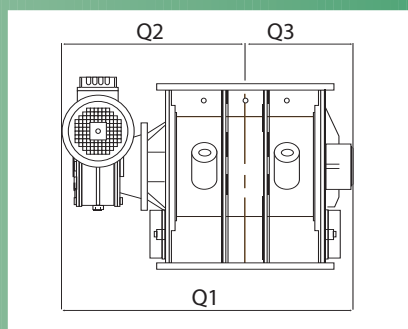

Vue dimensionnelle

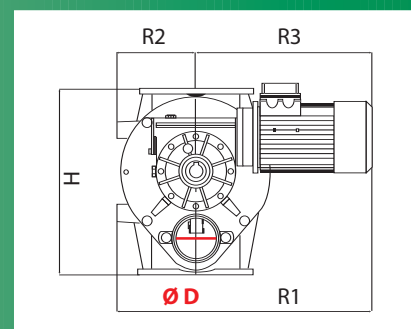

Type	Dimensions en mm							Moteur		
	Q1	Q2	Q3	R1	R2	R3	H	Ø D	Kw	Tr/min ⁻¹
RVS/C 05	505	342	163	550	130	420	335	54	0.55	1 400
RVS/C 10	572	372	200	560	140	420	339	64	0.75	1 400
RVS/C 15	605	390	215	588	162	426	399	74	1.1	1 400
RVS/C 20	705	444	261	608	181	426	447	96	1.5	1 400
RVS/C 35	890	558	332	740	217	523	530	118	2.2	1 400
RVS/C 80	1 165	718	447	890	277	613	677	150	3	1 400

Type	Dimensions en mm								
	A1	A2	B1	B2	E1	E2	E3	G1	
RVS/C 05	170	122	234	184	164	210	105	M8	
RVS/C 10	238	135	298	200	172	FRAGAN270	135	M8	
RVS/C 15	276	148	342	222	194	310	155	M10	
RVS/C 20	337	196	428	278	250	390	195	M12	
RVS/C 35	470	240	585	352	300	540	180	M12	
RVS/C 80	569	284	710	426	370	645	215	M14	

DÉBITS

■ Le tableau des débits théoriques est à pondérer avec le coefficient de remplissage. Ce coefficient de remplissage varie en fonction de la fluidité du produit traité et de la vitesse de rotation de l'écluse. Ce coefficient varie entre 60% et 90 %.

Type	m ³ /h à 10 tr/min.	m ³ /h à 20 tr/min.	m ³ /h à 30 tr/min.	Litres/tr	Pression différentielle max.	Température de service
RVS/C 05	3	6	9	5	0.7	-20°C-60°C
RVS/C 10	5.4	10.8	16.2	9	0.7	-20°C-60°C
RVS/C 15	8.4	16.8	25.2	14	0.7	-20°C-60°C
RVS/C 20	12	24	36	20	0.7	-20°C-60°C
RVS/C 35	22.8	45.6	68.4	38	0.7	-20°C-60°C
RVS/C 80	46.8	93.6	140.4	78	0.7	-20°C-60°C

OPTIONS & ACCESSOIRES

- Joints : lubrifiés, fluxés ou résistants haute température
- Partialisation du rotor
- Servo-ventilation moteur
- Thermistances sur le moteur
- Racleur pour pales

Avantages :

- Construction compacte et robuste
- Disponible dans la version ATEX, zone 22
- Construction compacte et robuste
- Rotor : intégral à pales arrondies, avec bavettes (Viton®, Vulkolan et Teflon®)
- Traitements superficiels sur le rotor : nickelage, téflonnage, pales durcies
- Vitesse fixe du rotor : 10, 20, 30 tr/min.

- Vitesse variable du rotor : 4 - 22 tr/min.
- Corps : en fonte ou en acier inoxydable AISI 304 / 316
- Traitements superficiels sur le corps : chromage, nickelage, téflonnage
- Motorisations : directe par réducteur, par variateur coaxial avec transmission par chaîne ou sans motorisation (arbre nu)

Pour en savoir + : www.palamaticprocess.com