

## DOSAGE

# Écluses rotatives passage intégral

Débit de 2,2 à 19,5 litres/tour

## Extraction et dosage de produit



Elles sont conçues pour l'alimentation et le déchargement contrôlé de produits pulvérulents ou granulaires des silos, trémies, installations de transport pneumatique, filtres à manches, cyclones...

### CARACTÉRISTIQUES TECHNIQUES :

■ 4 modèles : 150<sup>2</sup>, 200<sup>2</sup>, 250<sup>2</sup>, 300<sup>2</sup>

Les écluses rotatives sont constituées d'un corps tubulaire en fonte ou en acier inoxydable, d'un rotor avec compartiments à section en V, d'une motorisation et d'un couvercle du côté opposé à la motorisation. Fabrication fonte, inox 304, 316L.

Selon les applications, les écluses sont équipées de démontage rapide permettant un nettoyage aisé. Les surfaces en contact peuvent être polies. La version ATEX, résistante à l'explosion et au passage de flamme est disponible.

## Installations



Ecluse inox



Ecluse sous cyclo-filtre



Ecluse de dosage



Ecluses sous silos



Écluse rotative pour l'alimentation d'une tuyauterie de transfert pneumatique. Conception spécifique pour granulés plastiques. Tenue à la différence de pression, ligne de dégazage et fabrication inox.

## OPTIONS & ACCESSOIRES

- Version atex, zone 22 / 21 / 20
- Corps en fonte ou en inox 304 / 316 L, chromé, nickelé ou teflonné en surface
- Racleurs construits en divers matériaux pour améliorer l'isolation
- Inserts pour traiter matériaux poisseux
- Joints lubrifiés ou fluxés à l'air ou au gaz
- Motorisation directe par réducteur / variateur / chaîne
- Réducteur coaxial avec transmission par chaîne
- Livrable sans motorisation (arbre nu)
- Motorisation à couple élevé
- Variateur de vitesse
- Partialisation du rotor
- Indicateur de rotation
- Servo-ventilation du moteur
- Thermistances sur le moteur
- Moteurs électriques conformes au standard-NEMA

TYPE	150 <sup>2</sup>	200 <sup>2</sup>	250 <sup>2</sup>	300 <sup>2</sup>
Litres/tour	2,2	5,4	10,9	19,5

Le diagramme théorique donne des indications sur le type d'appareil à adopter, en tenant compte du coefficient de remplissage qui est variable en fonction du produit transporté et de la vitesse de rotation. Il existe trois vitesses de rotation de base : 10, 20 ou 30 t./min. De plus, il est possible de piloter les écluses via un variateur de vitesse.

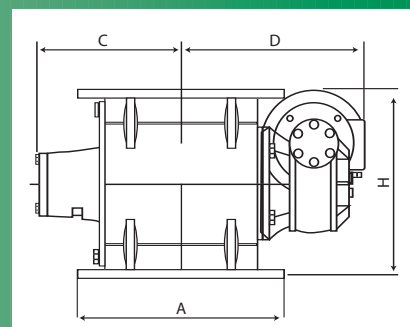
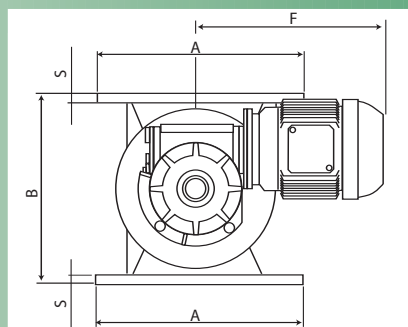
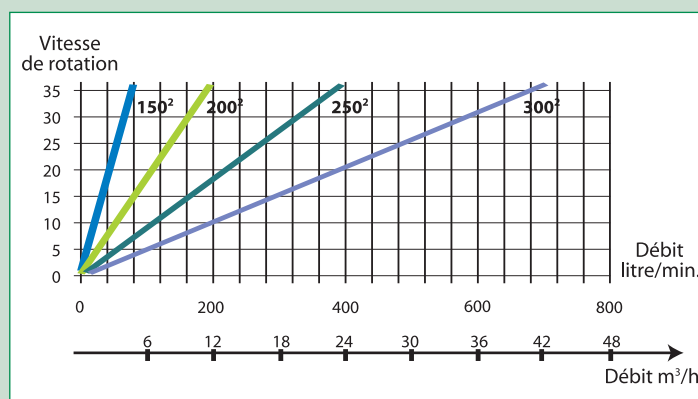

	A	B	C	S	D	F	H	MOTEUR ÉLECTRIQUE		ROTOR		
								Puissance	Vitesse/min.	Couple	Tours/min.	Kg
150 <sup>2</sup> /30	265	220	157	10	345	340	276	0,5	1410	110	30	58
150 <sup>2</sup> /20	265	220	157	10	345	340	276	0,5	930	155	20	58
200 <sup>2</sup> /30	320	280	205	13	345	340	306	0,75	1410	150	30	73
200 <sup>2</sup> /20	320	280	205	13	345	340	306	0,5	930	155	20	73
250 <sup>2</sup> /30	375	360	233	13	402	375	372	1,1	1410	240	30	123
250 <sup>2</sup> /20	375	360	233	13	402	375	372	0,75	940	250	20	123
300 <sup>2</sup> /30	440	455	275	15	430	400	420	1,5	1410	320	30	181
300 <sup>2</sup> /20	440	455	275	15	430	400	420	1,1	940	360	20	181

### Avantages :

Construction compacte et robuste  
Accès facile aux parties mécaniques internes

Pour en savoir + : [www.palamaticprocess.com](http://www.palamaticprocess.com)