

EMOTTAGE / TAMISAGE

Emotteurs

Disponibles en acier peint, inox 304L et 316L
Débit 1 à 50 m³/h.

Concassage des matériaux ayant tendance à former des grumeaux et assurer une alimentation fluide du produit



Deux approches :

- Dimensions standards : modèle DLP035 et DLP050
- Fabrication sur mesure selon vos contraintes d'implantation et vos débits

La rotation de couteaux spéciaux à travers une grille fixe provoque l'émiettement des grumeaux.

La présence de deux rotors permet d'obtenir des débits élevés.

Les vitesses de rotation des couteaux sont ajustables en fonction des débits, des produits et des contraintes ATEX.



Avant



Après

Installations



Vue d'ensemble de l'émotteur DLP035



Vue d'ensemble de l'émotteur DLP035



Emotteur inox en sortie de trémie



Vue détaillée des lames d'émottage



La conception des émotteurs, qu'elle soit standard ou sur mesure, intègre la motorisation et la pignonerie en extérieur pour assurer une meilleure tenue et une maintenance aisée.

Les émotteurs peuvent être directement intégrés dans des vides sacs ou vides big bags pour un fonctionnement en charge.

Caractéristiques techniques des modèles standards DLP035 et DLP050

A PALES OU À COUTEAUX :

À couteaux

Le passage des mottes est rendu obligatoire.

L'émotteur intègre 2 arbres à broches.

La motorisation est constituée de :

- motoréducteur ou motovariateur
- transmission par pignon-chaîne

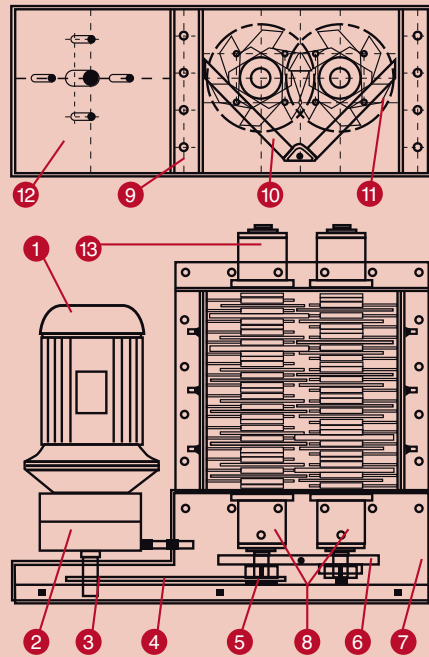

- 1 MOTEUR ÉLECTRIQUE
- 2 RÉDUCTEUR
- 3 PIGNON RÉDUCTEUR
- 4 CHAÎNE
- 5 PIGNON ROTOR
- 6 ENGRENAGES
- 7 CARTER
- 8 PALIERS D'EXTRÉMITÉ CÔTÉ ENTRAÎNEMENT
- 9 BASE
- 10 GRILLE
- 11 COUTEAUX
- 12 CORPS
- 13 PALIERS D'EXTRÉMITÉ CÔTÉ OPPOSÉ À LA MOTORISATION

DIMENSIONNEL :

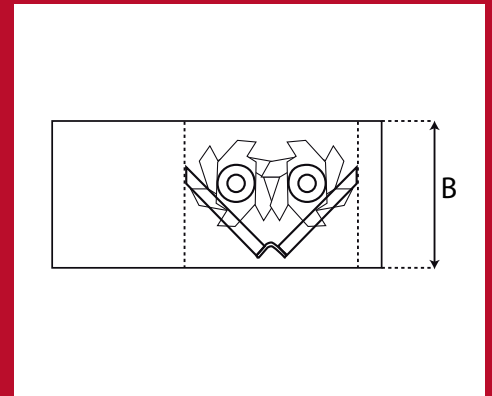
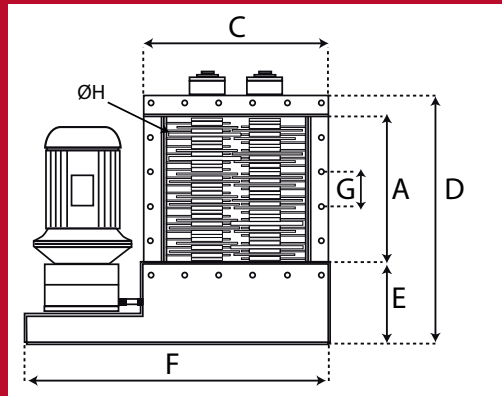

Types	A	B	C	D	E	F	G	Trous		m ³ /h	kW		kg
								Quantité	ØH				
DLP 035	375	320	490	640	210	800	89	20	12.5	25 → 35	2.2	3.0	250
DLP 050	525	440	655	820	230	1010	120	20	15.5	40 → 50	4.0	5.5	340

OPTIONS ET ACCESSOIRES :

- Contrôleur de rotation
- Contact de sécurité sur porte de visite

- Construction en acier inoxydable
- Autres dimensions de passage produit
- Forme des couteaux selon produit

Avantages :

- Normes ATEX 20/21/22 
- 2 tailles
- 2 rotors dotés d'outils à couteaux pour la rupture des grumeaux et d'une grille pour réduire l'espace de passage
- Motorisation à vitesse fixe ou variable, transmission par chaîne ou par engrenages.

Expériences produit :

- Acide borique, acide citrique, argile, glucose, nitrate d'ammoniaque, nitrate de baryte, nitrate de sodium, noir de fumée, sel, sucre, sulfate de magnésium, talc, urée ...

Pour en savoir + : www.palamaticprocess.com

