

Vannes papillon

Actionneur manuel, électro-magnétique ou avec motoréducteur

Vidange et étanchéité, fermeture de conteneurs, trémies ou silos contenant des matériaux en poudre ou granulaires



■ Les vannes papillon sont utilisées dans toutes les installations qui exigent la régulation des flux de matériaux déplacés par gravité ou par transports pneumatiques.

Sous les trémies, réservoirs, silos, vis sans fin ou transporteurs, le long des conduites, grâce au design spécial et aux matériaux spéciaux utilisés, dans les différentes combinaisons, les vannes s'avèrent adaptées à tout secteur.

Installations

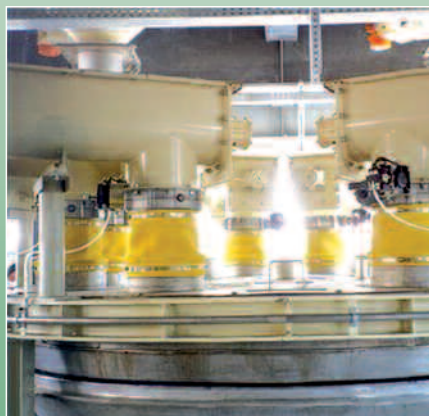

Vanne en bout de vis pour optimisation de dosage



Vanne sous silo



Vanne sous silo fluidisé pour maintenance



Vanne sous silo fluidisé pour régularisation de débit



Vue d'ensemble des vannes avec finition de siège de vanne différente



CARACTÉRISTIQUES TECHNIQUES :

Les vannes papillon sont composées de deux demi-corps obtenus par moulage sous pression d'aluminium, d'un disque en acier revêtu de technopolymère ou en fonte et d'un joint en élastomère vulcanisé.

Dans la version manuelle, les vannes sont équipées d'une bride en partie supérieure et d'un bord inférieur avec jonc pour la fixation par collier d'une manche en caoutchouc.

Par contre, les versions électro-pneumatiques ou avec moto-réducteur sont équipées de deux brides identiques.

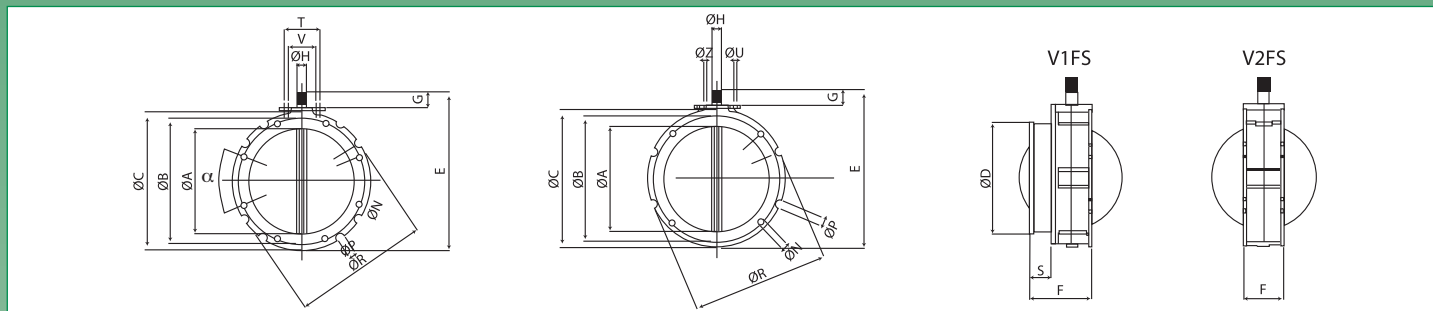
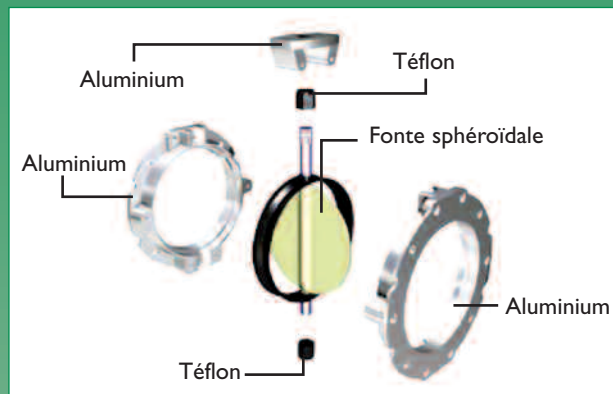

VANNES PAPILLON À UNE BRIDE

Type	ØA	ØB	ØC	ØD	E	F	G	ØH DIN 5482	N Trous	P Evidages	ØR	α	S	T	U	V	Z	Kg
V1FS 100	95	180	220	105	250	115	35	22x19	N°4 X Ø14	N°4 X Ø20	220	22°30'	40	80	M12	50	M10	4
V1FS 150	150	200	228	163	290	115	35	22x19	N°4 X Ø14	N°4 X Ø20	228	22°30'	40	80	M12	50	M10	5
V1FS 200	200	250	278	213	340	115	35	22x19	N°4 X Ø14	N°4 X Ø20	278	22°30'	40	80	M12	50	M10	6.5
V1FS 250	250	300	328	236	390	115	35	22x19	N°8 X Ø14	N°8 X Ø20	325	11°15'	40	80	M12	50	M10	7.5
V1FS 300	300	350	378	313	440	115	35	22x19	N°8 X Ø14	N°16 X Ø20	375	5°41'	40	80	M12	50	M10	9
V1FS 350	350	400	440	363	530	123	50	28x25	N°8 X Ø14	N°8 X Ø20	440	10°	40	80	M12	-	M10	16
V1FS 400	400	470	530	413	580	123	50	28x25	N°8 X Ø14	N°16 X Ø20	530	4°30'	40	80	M12	-	M10	20.5

VANNES PAPILLON À DEUX BRIDES

Type	ØA	ØB	ØC	E	F	G	ØH DIN 5482	N Trous	P Evidages	ØR	α	T	U	V	Z	Kg
V2FS 100	95	180	220	250	77	35	22x19	N°4 X Ø14	N°4 X Ø20	220	22°30'	80	M12	50	M10	4
V2FS 150	150	200	228	290	77	35	22x19	N°4 X Ø14	N°4 X Ø20	228	22°30'	80	M12	50	M10	5
V2FS 200	200	250	278	340	77	35	22x19	N°4 X Ø14	N°4 X Ø20	278	22°30'	80	M12	50	M10	6.5
V2FS 250	250	300	328	390	77	35	22x19	N°8 X Ø14	N°8 X Ø20	325	11°15'	80	M12	50	M10	7.5
V2FS 300	300	350	378	440	77	35	22x19	N°8 X Ø14	N°16 X Ø20	375	5°41'	80	M12	50	M10	9
V2FS 350	350	400	440	530	85	50	28x25	N°8 X Ø14	N°8 X Ø20	440	10°	80	M12	-	-	16
V2FS 400	400	470	530	580	85	50	28x25	N°8 X Ø14	N°16 X Ø20	530	4°30'	80	M12	-	-	20.5

Avantages :

- Corps moulé sous pression en aluminium, disques en fonte, polymère technique SINT® et acier inox
- Joints pour applications alimentaires
- Nombre de composants réduit
- Légèreté et facilité de manutention
- Interchangeabilité des disques
- Haute résistance à l'usure
- Facilité de mise en place
- Maintenance rapide

OPTIONS & ACCESSOIRES

- Disque en acier inoxydable avec joint intégral certifié FDA pour industrie agro-alimentaire.
- Les vannes peuvent être équipées d'un levier manuel ou d'un actionneur électropneumatique ou électrique.
- Tous les actionneurs sont interchangeables.

Pour en savoir + : www.palamaticprocess.com

Rue de l'Écotais • Z.A. de La Croix Rouge • 35530 BRÉCÉ
Tél. : +33 (0)2 99 86 06 22 • Fax : +33 (0)2 99 86 08 10

