

## Caractéristiques Techniques

**Capacité :** 500 - 2 000 litres  
**Objectifs :** conditionnement et transport des produits pulvérulents sans détérioration et contamination

### POUR LE CONDITIONNEMENT ET LE STOCKAGE DES PRODUITS À FORTE CONTRAINTE HYGIÉNIQUE

Les conteneurs acier-inox IBC Containers® sont des produits de conditionnements métalliques destinés au transport, au stockage et au dosage de vos produits pulvérulents et granulaires. Nos conteneurs sont conçus de façon à répondre à vos exigences de performance, d'ergonomie et de design.

### SPÉCIFICATIONS TECHNIQUES

CONTENEUR RÉUTILISABLE POUR LE DÉCHARGEMENT OU LE DOSAGE DES MATIÈRES PULVÉRULENTES

**Matériaux de fabrication :** acier peint, inox 304L, inox 316L

**Finitions :** RAL 9006, microbillage, électropolissage, polimiroir, téflonnage

**Dimensions maximales des conteneurs**

**Longueur x Largeur x Hauteur :** 1 204 x 1 204 x 2 417 mm.

### MANUTENTION

- . Chariot à fourches, gerbeur et transpalette
- . Manipulable par palan
- . Empilable
- . Vidange et remplissage avec station appropriée

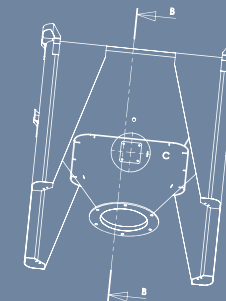

Gerbage sur trois hauteurs (suivant les dimensions du conteneur)

Trémie avec une pente à 62° pour l'écoulement des matières

Vanne papillon sécurisée ou vanne guillotine

Oreilles de levage soudées pour manutention aérienne

Fluidisation : vibreur pour aide à l'écoulement (en option)

Embase du conteneur  
 Manutention par chariot, gerbeur et transpalette

Manutention par les 4 faces



➤ **Résistance à la corrosion** pour environnements difficiles (chimie, textile, pétrole...)



➤ **Equerres de positionnement** pour l'empilage des conteneurs



➤ **Étanchéité :** aucune émanation de poussière grâce aux connexions étanches



➤ **Pentes à 62°** pour favoriser l'écoulement des matières lors de la vidange

### Avantages



### MODÈLES STANDARDS DE LA GAMME

Modèles (vanne papillon ou guillotine)	IBC 500	IBC 800	IBC 1 000	IBC 1 200	IBC 1 500	IBC 1 800	IBC 2 000
<b>Volume en eau en litres</b>	500	800	1 000	1 200	1 500	1 800	2 000
<b>Dimensions embase en mm.</b>	1 204 x 1 204	1 204 x 1 204	1 204 x 1 204	1 204 x 1 204	1 204 x 1 204	1 204 x 1 204	1 204 x 1 204
<b>Hauteur hors tout en mm.</b>	1 374	1 567	1 717	1 867	2 067	2 314	2 417
<b>Ø de sortie en mm.</b>	250	250	250	250	300	300	300

Finition poli-miroir intérieur en option

### LES UTILISATIONS



### DIMENSIONNEL INTERMEDIATE BULK CONTAINER

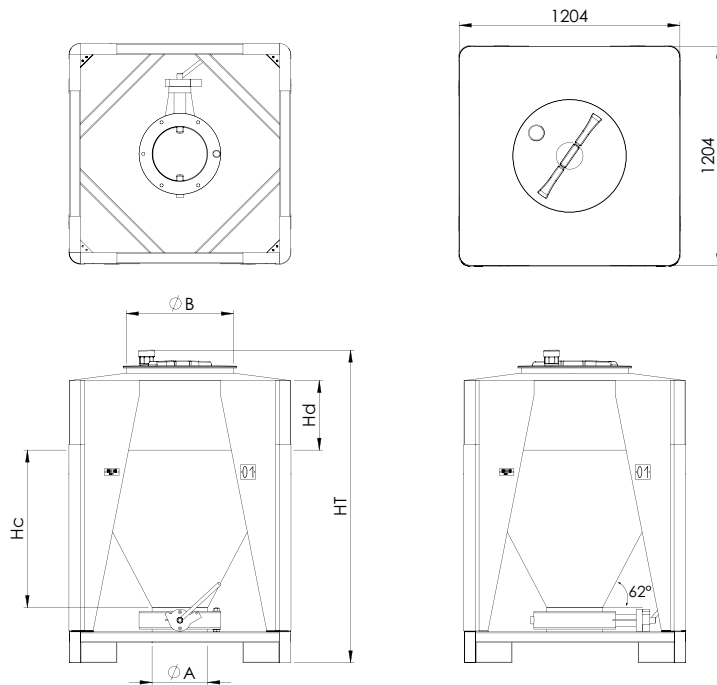

Modèles	Volume en eau	Volume utile*	Poids à vide (kg)	Ø A	Ø B	Hd	HT	Hc	Pente
IBC 500	573	474	215,5	300	575	0	1 374	864	62°
IBC 800	908	778	238	300	575	232	1 567	864	
IBC 1000	981	850	250	300	575	382	1 717	864	
IBC 1200	1 343	1 211,5	264	300	575	532	1 867	864	
IBC 1500	1 632	1 501	283	300	575	732	2 067	864	
IBC 1800	1 909	1 803	306,5	300	575	980	2 314	864	
IBC 2000	2 138	2 007	316,5	300	575	1 082	2 417	864	

\* Le volume utile est donné à titre indicatif en fonction du talutage du produit

Face à des contraintes industrielles variées, le bureau d'engineering de PALAMATIC PROCESS propose des solutions de conteneurs personnalisés pour répondre aux exigences de ses clients. Leur design peut être simple ou sophistiqué selon la nature des poudres à manipuler.

Les conteneurs IBC sont au centre du système de manutention des poudres de PALAMATIC PROCESS. Conçus pour des opérations rapides de remplissage ou de vidange, avec des systèmes de nettoyage, les conteneurs permettent de mettre en œuvre simultanément des processus de fabrication pour une production optimale.

Les conteneurs PALAMATIC PROCESS sont des solutions adéquates pour :

- Le transport, en toute sécurité, des produits entre toutes les étapes du processus de fabrication, sans aucun risque de contamination croisée
- Le transfert du produit depuis le conteneur jusqu'aux équipements en aval du processus, sans émanation de poussière
- Manutention facile des conteneurs qui peuvent être notamment déplacés par des chariots élévateurs ou des palans



Exemple de conteneur «sur mesure» avec trappe d'introduction





## ▶ VANNE PAPILLON

**La vanne papillon permet la régulation de l'écoulement du fluide.**

L'actionnement de la vanne papillon s'effectue manuellement, avec un levier ou un volant selon le diamètre.



## ▶ VANNE GUILLOTINE

**La vanne guillotine est une vanne de fermeture et d'isolement étanche à la poussière et aux granulés.**

Le diamètre de nos vannes guillotines est adaptable à tout type de conteneur.



## ▶ VANNE DE VIDANGE AUTOMATIQUE

**Pour un déchargement performant de votre conteneur industriel.**

Les conteneurs, associés aux stations de vidange automatiques et équipés de vannes guillotines, peuvent être ouverts à distance grâce aux actionneurs pneumatiques. Une structure vibrante peut être rajoutée pour assurer la fin de la vidange et optimiser la descente des poudres.



## ▶ SUR-MESURE

**Les dimensions et les matériaux de fabrication sur demande.**

Pour une personnalisation totale de vos équipements selon votre environnement et les matières traitées. PALAMATIC PROCESS vous offre la possibilité de concevoir vos équipements et ligne complète sur mesure en partenariat avec notre bureau d'études.

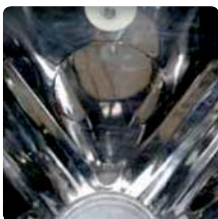

## ▶ REVÊTEMENT INTÉRIEUR EN TÉFLON / POLI-MIROIR

**Pour un écoulement optimal de vos matières, sans adhésion aux parois.**

Un revêtement intérieur en téflon ou une finition poli-miroir des conteneurs sont des options qui permettent d'éviter l'adhérence de vos produits sur les parois lors de la vidange. Cette solution améliore l'écoulement de la matière et minimise la rétention.



## ▶ PLAQUE D'IDENTIFICATION CONTENEUR / PUCE RFID

**Permet l'identification simple et efficace de vos conteneurs.**

Ce système de tracking permet, en temps réel, de suivre les conteneurs et tous les ingrédients à travers le processus de production. Il aide à réduire les risques d'erreurs humaines et offre la sécurité d'un processus de fabrication de qualité.



## ▶ FINITION INOX

En fonction des produits à traiter et des environnements, nous proposons des fabrications acier, inox 304L et 316L.

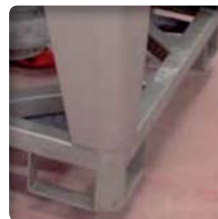

## ▶ EMBASE DE MANUTENTION POLYVALENTE

**Pour faciliter la manutention des conteneurs.**

Les conteneurs sont manipulables via un transpalette, un gerbeur, un chariot élévateur ou un palan.



## ▶ VIBROFLUIDISEUR / VIBREUR

**Ils facilitent l'écoulement et la vidange des produits stockés.**

Ces vibrateurs permettent l'introduction d'air ou d'azote pour favoriser l'écoulement du produit en le fluidisant.

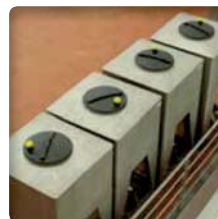

## ▶ SOUPAPE D'ÉQUILIBRAGE

**Souape permettant l'évacuation et l'introduction d'air suivant l'utilisation du conteneur.**

La soupape équilibre les pressions pour les phases de remplissage ou de vidange du conteneur.