

Formulaire à compléter et à transmettre à contact@palamatic.fr ou par fax au +33 (0)2 99 86 08 10

Afin que vos données soient prises en compte, merci d'enregistrer le document avant de le compléter.

Société	Date		
Contact	Réf. projet		
Poste occupé	Téléphone		
Adresse	Fax		
Ville	E-mail		
Pays			
Secteur d'activités	Food & Feed	Chimie	Chimie fine
Industries du BTP	Traitement des eaux	Autre	

EXIGENCES DU PROCESS - Si possible, nous transmettre un schéma de l'installation désirée.

Camion citerne

Camion benne

Implantation du système

Intérieur

Extérieur

Température de fonctionnement

-20°/+40°

Autre

Hauteur disponible en mm.

Treuil

Electrique

Manuel

Cônes internes

oui

non

Equipement de dépoussiérage intégré

oui

non

Dimensions pour camion citerne

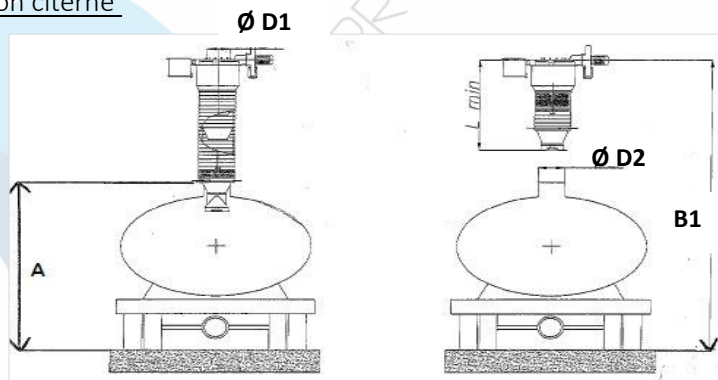

Dimensions pour camion benne

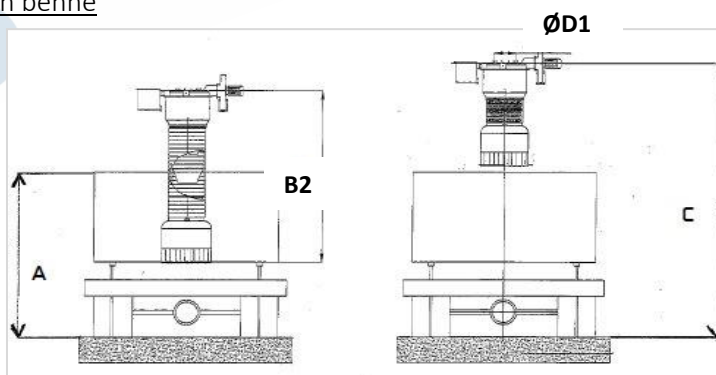

Parties en contact avec le produit	Inox 304L	Inox 316L	Autres			
Autres parties	Inox 304L	Inox 316L	Autres			
Atex	oui*	non	Température			
Zone	20	21	22	0	1	2

*Si zone Atex, nous transmettre le questionnaire correspondant.

CARACTERISTIQUES DES PRODUITS

	Produit 1		Produit 2		Produit 3		Produit 4	
Désignation								
Densité apparente kg/m ³								
Densité réelle kg/m ³								
Granulométrie Max. µm								
Granulométrie Majoritaire µm								
Angle de talus °								
Teneur en humidité %								
Température du produit °C								
Abrasif	oui	non	oui	non	oui	non	oui	non
Toxique	oui	non	oui	non	oui	non	oui	non
Voûtant	oui	non	oui	non	oui	non	oui	non
Collant	oui	non	oui	non	oui	non	oui	non
Alimentaire	oui	non	oui	non	oui	non	oui	non
Particularités*	oui	non	oui	non	oui	non	oui	non

* si oui, nous transmettre la fiche de sécurité produit (FDS)

Votre contact PALAMATIC PROCESS :

De manière générale, il convient de nous transmettre le maximum d'information sur le produit traité, de nous transmettre la fiche de sécurité ou de nous informer de la dangerosité du produit.

Note : Ces données sont des données importantes pour la validation du système adapté.